

**STL003**

VISPĀRĪGĀ PRODUKTA INFORMĀCIJA

SIA "Jūrmalas Mežaparki"

Garkalnes iela 1, Jūrmala  
Tālr. +371 6773 2317, www.jmp.lv

bērnu rotaļu laukumi

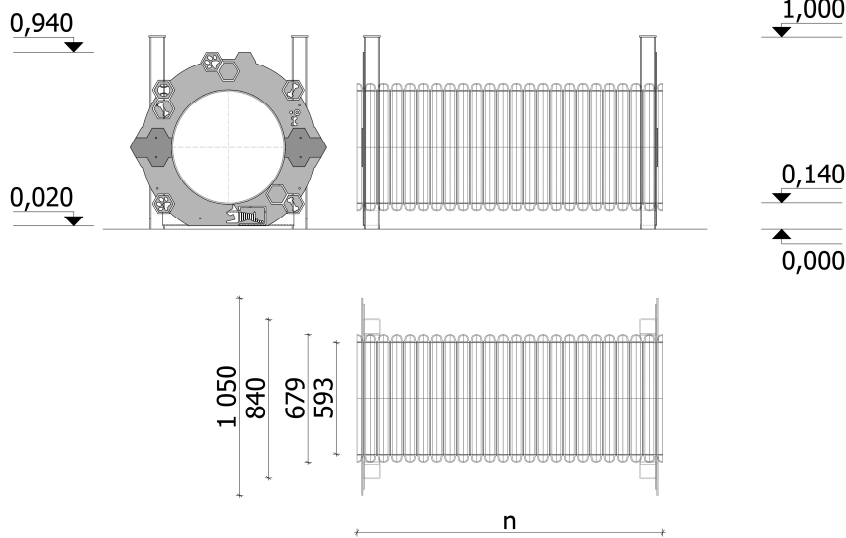
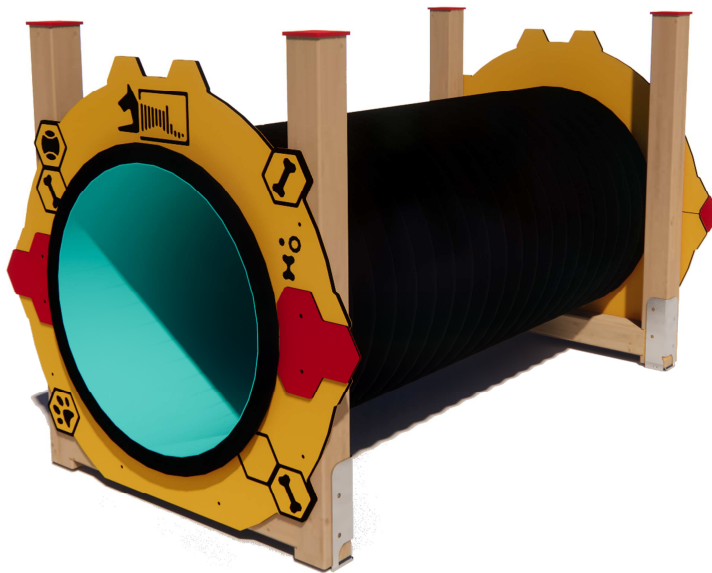
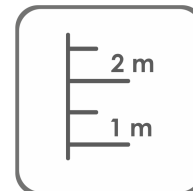
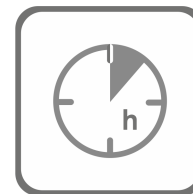
Kategorija:Parametri:a= **1 050 mm**  
b= **n mm**  
h= **1 000 mm****Montāža****3 h**

(bez betonēšanas un rakšanas darbiem)

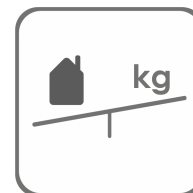
**Svars****34,9 kg**Materiālu īpašības:

- \* Masīvkoks - impregnēta (ar zaļu toni) brusa; Impregnēts dēlis;
- \* Trīsslāņu HPL (augstspiediena lamināts);
- \* Saplāksnis - mitrumizturīgs ar abrazīvu virskārtu;
- \* Nerūsējošais tērauds;
- \* PP (polipropilēns);

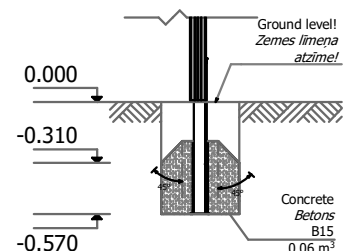
Betonējums:

Rezerves daļu pieejamība: visas konstrukcijas elementus un rezerves daļas, pēc garantijas laika var iegādāties SIA "Jūrmalas Mežaparki" ražotnē 3 dienu laikā pēc pasūtītāja pieteikuma. Rezerves daļas ir pieejamas 10 gadus.

Prasības:

Iekārtu drīkst lietot tikai pēc divām dienām, kad betons ir pilnībā sacietējis.  
Iekārta tiek nostiprināta (iebetonēta) iekārtas uzstādīšanas vietā.

Transportēšana:Ražošanā kopš:  
19.05.2022.SIA "Jūrmalas Mežaparki" patur tiesības  
mainīt šajā dokumentā aprakstītos  
priekšmetus bez iepriekšēja brīdinājuma.

Ražošana saskaņā ar:

