

**STL007**

VISPĀRĪGĀ PRODUKTA INFORMĀCIJA

SIA "Jūrmalas Mežaparki"

Garkalnes iela 1, Jūrmala
Tālr. +371 6773 2317, www.jmp.lv

bērnu rotaļu laukumi

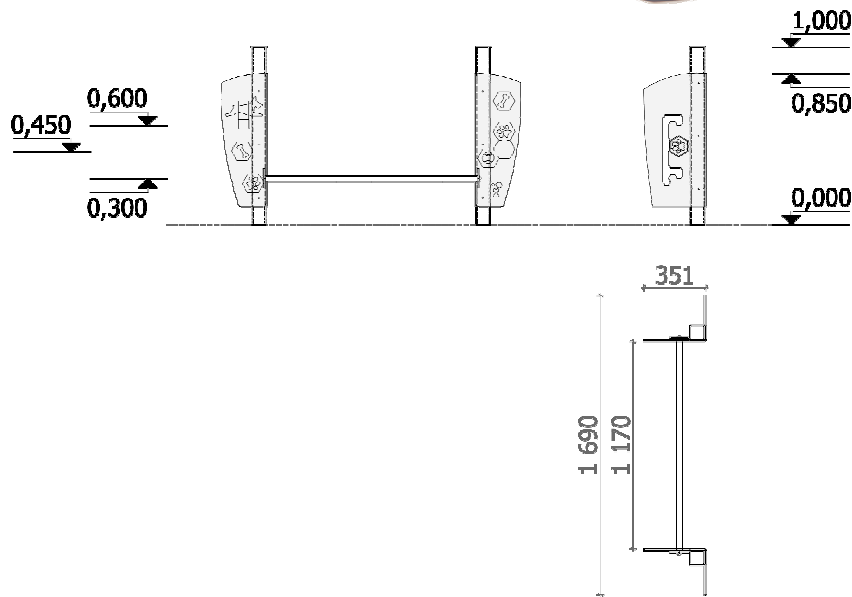
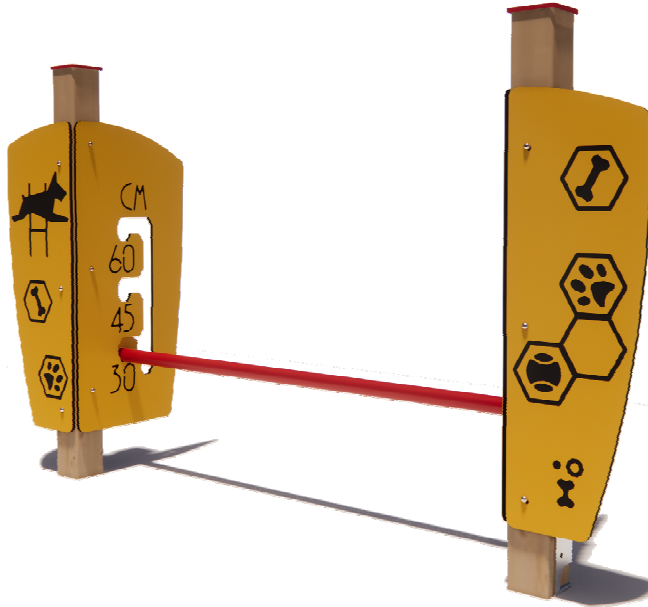
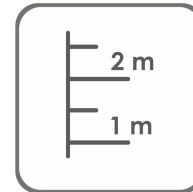
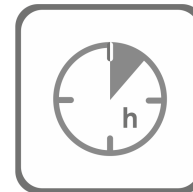
Kategorija:Parametri:a= **1 690 mm**
b= **350 mm**
h= **1 000 mm**

Montāža

3,5 h

(bez betonēšanas un rakšanas darbiem)

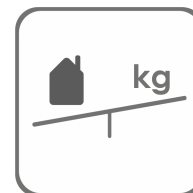

Svars

17,5 kgMateriālu īpašības:

- * Masīvkoks - impregnēta (ar zaļu toni) brusa; Impregnēts dēlis;
- * Trīsslāņu HPL (augstspiediena lamināts);
- * Saplāksnis - mitrumizturīgs ar abrazīvu virskārtu;
- * Nerūsējošais tērauds;
- * PP (polipropilēns);

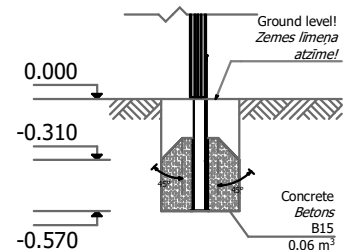
Betonējums:

Rezerves daļu pieejamība: visas konstrukcijas elementus un rezerves daļas, pēc garantijas laika var iegādāties SIA "Jūrmalas Mežaparki" ražotnē 3 dienu laikā pēc pasūtītāja pieteikuma. Rezerves daļas ir pieejamas 10 gadus.

Prasības:

Iekārtu drīkst lietot tikai pēc divām dienām, kad betins ir pilnībā sacietējis.
Iekārta tiek nostiprināta (iebetonēta) iekārtas uzstādīšanas vietā.

Transportēšana:Ražošanā kopš:
19.05.2022.

SIA "Jūrmalas Mežaparki" patur tiesības mainīt šajā dokumentā aprakstītos priekšmetus bez iepriekšēja brīdinājuma.

Ražošana saskaņā ar:

