

Rotaļu komplekss izgatavots no līmēta koka, HPL (augstspiediena lamināts), cinkota un nerūsējošā tērauda, plastmasas detaļām.

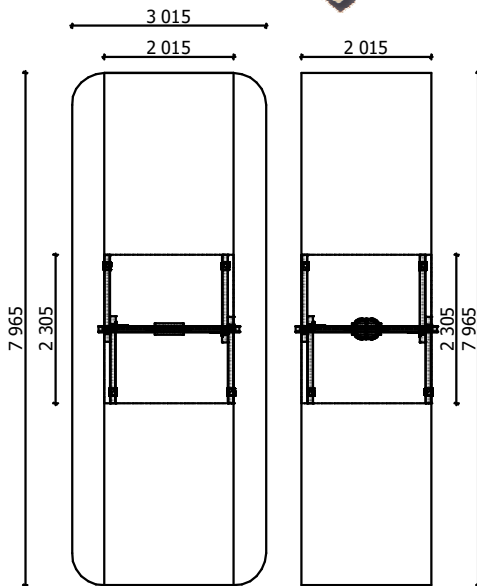

Garums: **2 015 mm**
Platums: **2 305 mm**
Augstums: **2 600 mm**

Drošības zonas garums: **3 015 mm**
Drošības zonas platums: **7 965 mm**
Nepieciešamā drošības zona: **16,04 m² / 23,80 m²**
(Triešēnu maziņšais segumam jābūt saskaņā ar LVS EN 1176:2017 standartu)



1
bērni



< 14
vecums

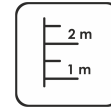

1,375 m
krišanas augstums

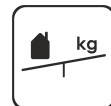

17 kg
(smagākā detaļa)

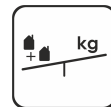

... kg



....
(bez rakšanas un betonēšanas darbiem)

Šūpoļu kustības virzienā **JĀBŪT papildus 500 mm** brīvai teritorijai no jebkādiem šķēršļiem.

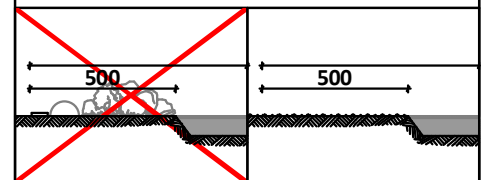

Pamatiem jābūt pieejamiem apkopes laikā.

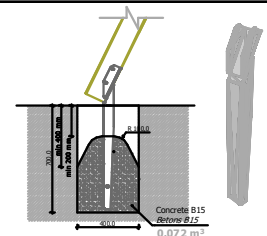

Rotaļu iekārta tiek nostiprināta, betonējot metāla pamatus, iekārtas uzstādīšanas vietā. Rotaļu iekārtu drīkst izmantot tikai pēc divām dienām, kad betons ir pilnībā sacietējis. Montāžas un betonēšanas laikā, drošības zonā nedrīkst atrasties bērni.

Drošības pārbaudes nepieciešams veikt reizi nedēļā augsta vandālisma riksa zonā.

Apkopi nepieciešams veikt reizi 3 mēnešos, atkarībā no izmantošanas intensitātes.

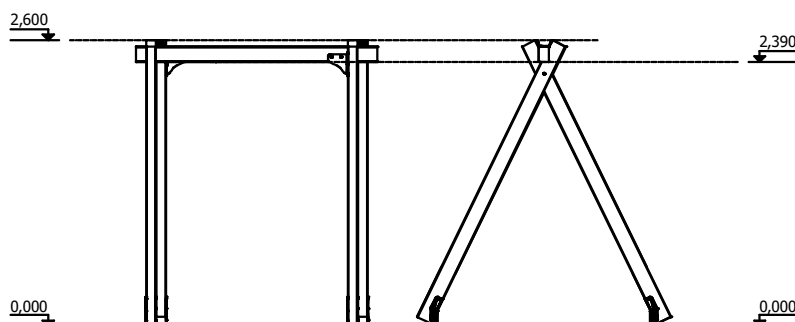

Transportēšana:

1 (viena) palete:
2 100 x 1 000 x 500 mm

Rezerves daļas:

Visas konstrukcijas elementus un detaļas pēc garantijas laika, var iegādāties SIA "Jūrmalas Mežaparki" ražotnē 5 darba dienu laikā pēc pasūtījuma pieteikšanas.

Atbilst LVS EN 1176:2018 standarta prasībām.

Ražošana saskaņā ar:
02.02.2020.