

Rotaļu komplekss izgatavots no līmēta koka, saplākšņa un HPL (augstspiediena lamināts), cinkota un nerūsējošā tērauda, plastmasas detaļām.

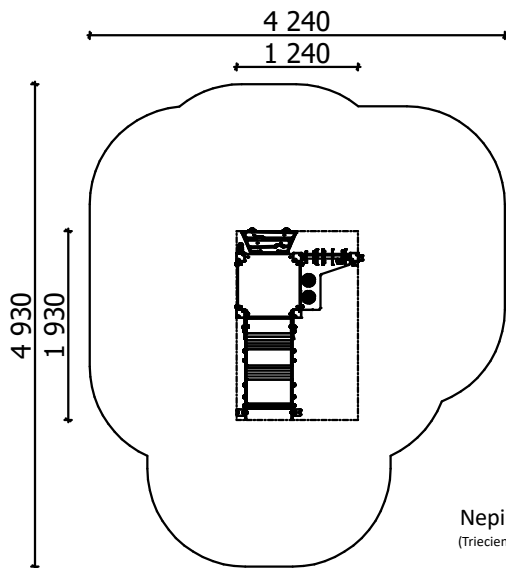

Garums: 1 240 mm
Platums: 1 930 mm
Augstums: 1 300 mm

Drošības zonas garums: 4 240 mm
Drošības zonas platums: 4 930 mm
Nepieciešamā drošības zona: 16,64 m²
(Trieцину мазинишай сегумам jāбūt сасканā ar LVS EN 1176:2017 стандарту)



5
bērni



< 6
vecums



0,40 m
krišanas augstums

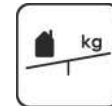

65 kg
(smagākā detaļa)

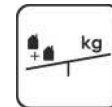

... kg



....
(bez rakšanas un betonēšanas darbiem)

Slīdvirsmu nenovietot pret DIENVIDIEM!

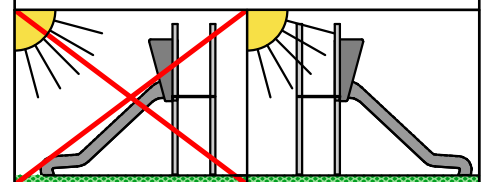

Pamatiem jābūt pieejamiem apkopes laikā.

Rotaļu iekārta tiek nostiprināta, betonējot metāla pamatus, iekārtas uzstādīšanas vietā. Rotaļu iekārtu drīkst izmantot tikai pēc divām dienām, kad betons ir pilnībā sacietējis. Montāžas un betonēšanas laikā, drošības zonā nedrīkst atrasties bērni.

Drošības pārbaudes nepieciešams veikt reizi nedēļā augsta vandālisma riska zonā.

Apkopi nepieciešams veikt reizi 3 mēnešos, atkarībā no izmantošanas intensitātes.

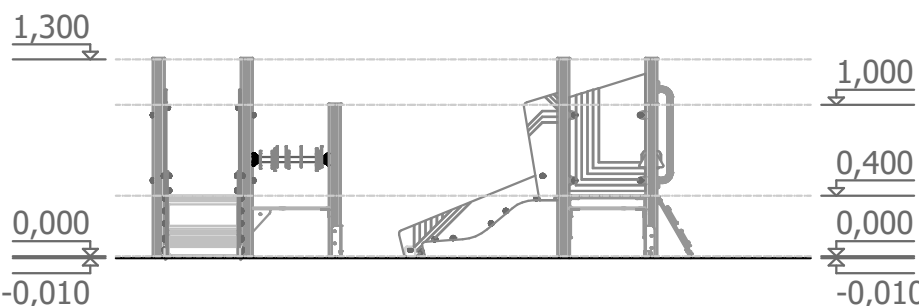
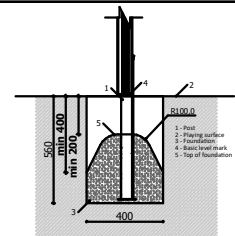

Transportēšana:

2 (divas) paletes:
2 300 x 1 000 x 500 mm
1 000 x 500 x 800 mm

Rezerves daļas:

Visas konstrukcijas elementus un detaļas pēc garantijas laika, var iegādāties SIA "Jūrmalas Mežparki" ražotnē 5 darba dienu laikā pēc pasūtījuma pieteikšanas.

Atbilst LVS EN 1176-1:2018 standarta prasībām.

Ražošana saskaņā ar:
04.2023.