

# Gray-C3

## VISPĀRĪGĀ PRODUKTA INFORMĀCIJA

SIA "Jūrmalas Mežaparki"

Garkalnes iela 1, Jūrmala  
+371 299 006 03, www.jmp.lv



Rotaļu komplekss izgatavots no līmēta koka, saplākšņa un HPL (augstspiediena lamināts), cinkota un nerūsējošā tērauda, plastmasas detaļām.



**5**  
bērni

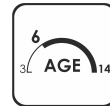

**> 6**  
vecums

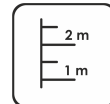

**1,80 m**  
krišanas augstums

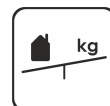

**70 kg**  
(smagākā detaļa)

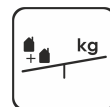

**190 kg**



**2 h**  
(bez rakšanas un betonēšanas darbiem)

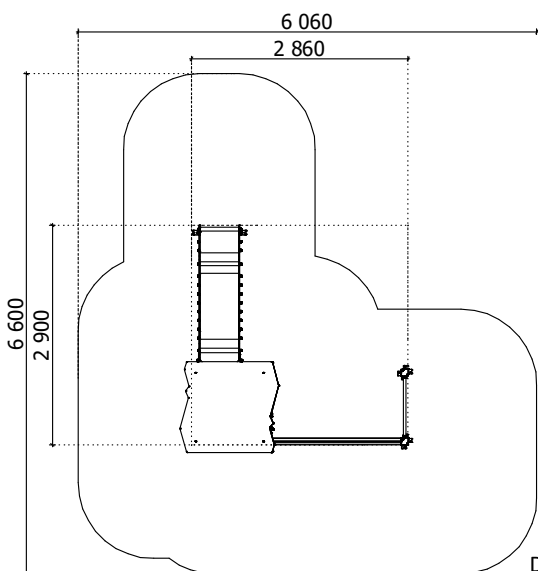

Garums: **2 860 mm**  
Platums: **2 900 mm**  
Augstums: **2 720 mm**

Drošības zonas garums: **6 060 mm**  
Drošības zonas platums: **6 600 mm**  
Nepieciešamā drošības zona: **28,31 m<sup>2</sup>**

(Triešēnu mazinošais segumam jābūt saskaņā ar LVS EN 1176:2017 standartu)

### Available color's palette



### Slīdvirsmu nenovietot pret DIENVIDIEM!

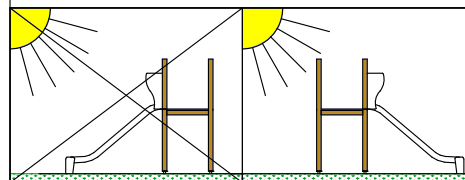

Pamatiem jābūt pieejamiem apkopes laikā.

Rotaļu iekārta tiek nostiprināta, betonējot metāla pamatus, iekārtas uzstādīšanas vietā. Rotaļu iekārtu drīkst izmantot tikai pēc divām dienām, kad betons ir pilnībā sacietējis. Montāžas un betonēšanas laikā, drošības zonā nedrīkst atrasties bērni.

Drošības pārbaudes nepieciešams veikt reizi nedēļā augsta vandālisma riska zonā.

Apkopi nepieciešams veikt reizi 3 mēnešos, atkarībā no izmantošanas intensitātes.

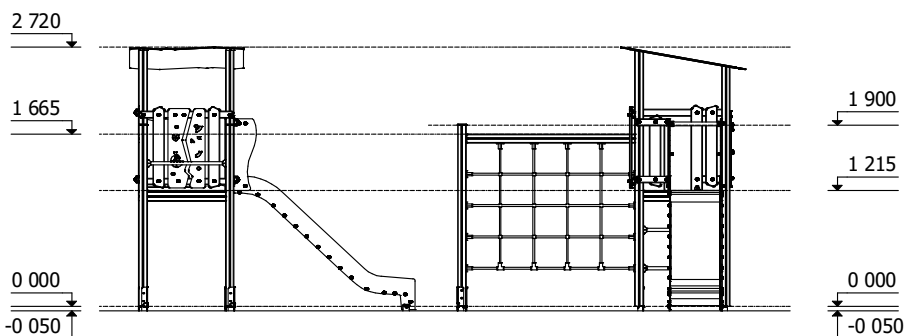
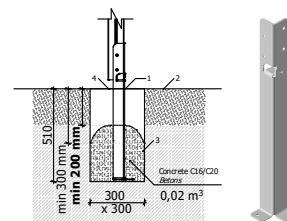

### Transportēšana:

### Rezerves daļas:

Visas konstrukcijas elementus un detaļas pēc garantijas laika, var iegādāties SIA "Jūrmalas Mežaparki" ražotnē 5 darba dienu laikā pēc pasūtījuma pieteikšanas.

Atbilst LVS EN 1176-1:2018 standarta prasībām.

Ražošana saskaņā ar:  
02.02.2020.

